

מח"ל/מדור ציוד



מהדורה : 02

אופיין את"ל מס' :

שם המפרט: סמלי מתכת דרגות, תגי יחידה ותגי כובע כומתה  
מס' מפרט: 125/2016

---

תאריך: 14.12.2016

המפרט נכתב ע"י :  
ניר אל רומנו, רס"ר  
יחי פיתוח ובקרת איכות טקסטיל

# סמלי מתכת דרגות, תגי יחידה ותגי כובע כומתה

מפרט מספר : 125/2016

1. כללי :

1.1 המפרט חל על סמלי מתכת, המשמשים לענידה בכובעים כותפות ובחולצות עבור שוטרים במ"י.

1.2 הסמלים הם לשימוש מ"י בלבד וחל איסור העברתם לגורמים חיצוניים.

1.3 סמלים חדשים/ פיתוח – ראה סעיף 6.5.

2. נספחים :

2.1 נספח א' +ב - פין + לחצנית.

2.2 נספח ג' - קובץ קטלוג סרטוטי דרגות.

3. על ספק האחריות להתקשר עם יצרן בעל אבטחת איכות מאושרת ברמת ISO 9002 מהדורה 2000 לפחות או שוות ערך שתאושר מראש ע"י המזמין.

4. מסמכים ישימים

על היצרן לוודא שימוש במפרטים, ואפיונים ותקנים בעלי העדכון האחרון. הנחיות הקבועות בנוסח האופיון עדיפות על פני ההנחיות הקבועות בשרטוטים והמסמכים הישימים. כאשר אין באופיון קביעה של תכונה או שיטת בדיקה בנושא מסוים, תחול באותו עניין הדרישה שנקבעה במסמכים הישימים.

4.1 מסמכים ממשלתיים

4.1.1 תקן ישראלי מס' 2859 - בחינה מדגמית לפי תכונות איכותיות.

5. אופן הייצור פר סיכה / דרגה :

5.1.1.1 פיתוח/ אישור גרפיקה.

5.1.1.2 פיתוח/ אישור גלופה קיימת,

5.1.1.3 פיתוח / אישור דגם קיים,

5.1.1.4 אישור דגם סופי

5.1.1.5 ייצור שותף.

6. דרישות טכניות :

6.1 חומרים, צורה ומידות:

6.1.1 צורת הסמלים תתאים לשרטוט הנספח ו/או לדוגמאות שיוצגו ליצרן ע"י נציג

מ"י, נספח א' הכולל את הקבוצות ותתי הקבוצות להם משתיכים הסמלים

והסיכות למיניהם בחלוקה לקטגוריות

6.1.2 בכל סוגי הסמלים יש לשים פינים פרט למקום בו צוין בורג. על הפינים יש

להרכיב תפסניות, כמפורט בנספחים א' וב', ובסמלים להם נדרש חיבורי בורג, הם יכללו

אומים בתבריג מתאים :

- 6.1.3 הפינים ואו הברגים יחוברו בניצב לאחורי הסמל כך, שלא ינתקו בהפעלת כוח ניצב לכיוון הפין שערכו לא יפחת מ- 15 ק"ג.
- 6.1.4 בתגי הכובע (כומתה) מותר למקם את הפינים לרוחב או לגובה הסמל.
- 6.1.5 בסמלי כובע יהיה עם בורג אחד במרכז כמצוין בשרטוטים.
- 6.1.6 הקוטר החיצוני של התפסנים יותאם למרחק בין הפינים כך, שלא יגעו אחד בשני ולא תהיה כל הפרעה במהלך התקנתם.
- 6.1.7 צורת הפינים תתאמנה לנספח המצ"ב. מידות הפינים תהיה 8 מ"מ (בשונה מהנספח) פרט לסמל לכומתא הפינים יהיו באורך 1 ס"מ, עם 2 חריצים .
- 6.1.8 דרושה התאמה מלאה למפרט זה ונספחיו.
- 6.1.9 אין לבצע שינוי צורה, שינוי במידות / בחומרים - אלא בהיתר בכתב מהמזמין .
- 6.1.10 הפינים והבורג בבסיס הסמלים יופיעו, בפועל, על סמך התיאור שמצ"ב, בדיוק מקסימלי למידות המתוארות. לא תתקבל חריגה / שינוי במידות המתוארות. בסמלים לענידה יורכבו פינים כמתואר בשרטוטי הפרט.
- 6.1.11 לא יהיו ליקויי תפקוד. הסמלים יהיו ללא גרדים ושריטות. פינות הסמלים וקצותיהם לא יהיו חדים.
- 6.1.12 בהעדר דרישה אחרת לגבי חומר הגלם – הסמלים לענידה יעשו מפח פליז או אלפקה, שעוביו לא יפחת מ- 0.7 מ"מ ובהתאם לאישור ע"י גורם המוסמך ממשטרת-ישראל או נציג מטעמו.
- 6.1.13 צורת הסמל וההפרדה בין הגוונים השונים יהיו חדים וברורים, ללא עיוותים או מעיכות. כל החומרים המשמשים לייצור הסיכות יהיו חדשים, ללא חריצים, סדקים, ריקבון, חלודה או פגמים אחרים.
- 6.1.14 סמלים מסוימים נדרשים להיות בעלי הבלטה במספר שכבות. הבלטות אלה ייוצרו בהתאם לדוגמא מאושרת. (קווי המתאר בסמל יהיו ברורים למראה ויבלטו מעל לפני הרקע במרחק 0.5 מ"מ)
- 6.1.15 הסטייה המותרת מהמידות (אורך ורוחב, למעט העובי), ביחס לשרטוט המצורף, לא תחרוג מ- 1 מ"מ.
- 6.2 עיבוד :**
- 6.2.1 את הסמלים הדורשים הבלטה יש לבצע עפ"י המצוין בשרטוט. בכל מקרה, גובה ההבלטה לא יפחת מ- 0.5 מ"מ .
- 6.2.2 צורת הסמל תהיה חדה וברורה .
- 6.2.3 בסמלים, בהם נדרשים חללים פנימיים, לא יהיו עיוותים ומעיכות בצורת הסמל .
- 6.2.4 הפינים יחוברו בניצב לשטח האחורי שבסמל, כך שלא ינתקו במשיכה בכוח ששיעורו לא יפחת מ- 15 ק"ג . בכל פין שני חריצים אופקיים המאפשרים תפיסת התופסניות בשני מצבי לחיצה .
- 6.2.5 הפינים יחוברו לתג בהלחמה קשה / שיטת חיבור שווה ערך, המבטיחה עמידות בלחץ אופקי ואנכי .
- 6.2.6 בכל סוגי הסמלים יש לשים פינים ותפס בהתאם לנספחים, פרט לסמלים בהם יידרש בורג, במפורש ובכתב מהמזמין.

### 6.3 גימור :

- 6.3.1 העיבוד יבוצע בצורה נאותה, באופן המבטיח העדר פינות חדות, שיירי עיבוד, עיוותים והעדר שריפות חומר בריתוכים. בפני השטח יבוצעו כל תהליכי העיבוד הנדרשים, כך שתהיה התאמה מושלמת לדרישות.
- 6.3.2 בכל מקרה של ציפוי תהה אחידות, חלקות וכיסוי במלואו את פני השטח, ללא בועות, הבדלי גוון, חריצים, או פגמים אחרים.
- 6.3.3 סמל "מוזהב" - יהיה כאשר הצד החיצוני (חזית הסמל) מוזהב ומבריק. הרכב הציפוי המוזהב ועוביו יקבע ע"י הספק כך שהסמל המוזהב יהיה עמיד בבדיקות התקן.
- 6.3.4 סמל "מוכסף" - בהעדר דרישה מפורשת, יהיה כאשר הצד החיצוני (חזית הסמל) מוכסף מבריק אלה אם מצוין אחרת.
- 6.3.5 סמל "מחומצן" - סמל המכונה "מחומצן" - יש לבצע תהליך חמצון הכולל הברשת החמצון וציפוי בלכת מגן.
- 6.3.6 פליז - בכל הסמלים שמכונים "תגי כובע פליז", "סימני דרגה פליז" - נדרש לבצע תהליך הברשת הפליז וציפוי בלכת מגן, ללא תהליך חמצון.
- 6.3.7 סמל צבעוני - בכל הסמלים שמכונים "צבעוניים", חזית הסמל תהיה בגווני על פי הדוגמא המאושרת ומיקומם בתבליט הסיכה. והם במידה ותהה דרישה ואו לא קיימת דוגמא להכוונה יתאימו לקטלוג הגווני PANTONE COLOR SELECTOR. הסמלים יצופו בחזיתם בשכבת ציפוי אפוקסי שקוף. הפינים והתפסנים, בצידם האחורי של הסמלים יהיו בגימור מוכסף מבריק.
- 6.3.8 בכל סוגי הסמלים - שכבות הציפוי/האפוקסי והצבע יהיו עמידות בפני קילוף והחלדה, למשך 72 שעות, בתוך תא לחות, בתנאים הבאים: טמפרטורה: 50 מעלות צלסיוס. תנאי לחות % 97 ~ 95.

### 6.4 פינים ותבריגים

- 6.4.1 על כל פין יש להרכיב תפס מתאים עפ"י השרטוט. סמלים בהם נדרש חיבורי בורג, יכללו אומים בתבריג מתאים.
- 6.4.2 הפינים ו/או הברגים יחוברו בניצב בצידה האחורי של הסיכה כך, שלא ינתקו בהפעלת כוח ניצב לכיוון הפין, שערכו לא יפחת מ - 15 ק"ג.
- 6.4.3 בתגי הכובע (הכומתה) ניתן למקם את הפינים לגובה הסמל בלבד.
- 6.4.4 סמלי הכובע יעובדו עם בורג אחד אשר ימוקם במרכז הסמל.
- 6.4.5 מיקום הפינים - על פי הסקיצה ובתנאי שהמרחק בין הפינים יותאם לקוטרם החיצוני של התפסים, כך שלא יגעו אחד בשני ולא תהיה כל הפרעה במהלך התקנתם.

### 6.5 פיתוח דגמים חדשים

- 6.5.1 מ"י נדרשת מעת לעת להוסיף סמלים חדשים. עיצוב הסמלים יועבר ליצרן לצורך הכנת דגם. הדגם ייוצר בהתאם לאמור לעיל.
- 6.5.2 בהליך זה נדרש :
- 6.5.2.1 פיתוח גרפיקה

6.5.2.2 פיתוח גלופה

6.5.2.3 ייצור 3-5 אב טיפוס

6.5.2.4 אישור דגם סופי

6.5.2.5 ייצור שותף.

## סימון ואריזה:

.7

7.1 כל פריט יארזו בנפרד בשקית סגורה, למניעת חיכוך ושחיקה.

7.2 כל 20 סמלים מסוג זה יארזו בשקית ניילון המאפשרת פתיחה וסגירה נוחה. בכל סמל בנפרד יש להרכיב תופסניות .

7.2.1 לכל שקית המרכזת את הסמלים, תוצמד תווית המפרטת את הפרטים הבאים :

7.2.1.1 שם הפריט.

7.2.1.2 שם היצרן.

7.2.1.3 סדרת ייצור ושנת ייצור.

7.2.1.4 מס' הזמנה.

7.2.1.5 כמות באריזה.

7.2.1.6 בר קוד

7.2.2 כל 20 שקיות יכנסו לתוך קופסת קרטון מס' 106, שתסופק ע"י הזוכה במכרז. ע"ג הקרטון תוצמד תווית המפרטת את תכולתו או סידור אחר שיסוכם מראש ויוסכם גם ע"י הממונים על האחסנה במ"י.

7.2.3 אין להטביע סימן מזהה של הספק ו/או היצרן על הסיכה בשום צורה, לרבות שם החברה, לוגו החברה, כתובת החברה ומספרי טלפון.

## .8 . דוגמאות:-

### 8.1 אישור דוגמאות טרום ייצור:

8.1.1 לפני התחלת הייצור השוטף על היצרן להגיש למ"י 2 דוגמאות לאישור מכל פריט שבהזמנה (לרבות תופסניות) .

8.1.2 הדוגמאות שיוגשו לאישור יהיו כאלה שעובדו באותו מתקן, באותה שיטת עבודה ובאותם חומרים מהם מתכוון היצרן לבצע את העבודה.

8.1.3 הדוגמאות ילוו בתעודות בדיקה מעבדתיות, המעידות על התאמת החומרים לנדרש ועמידה בדרישות סעיפים 5.3.8 + 5.4.2.

### 8.2 דוגמאות להכוונה:

דוגמאות של הפריט כאשר הן מוצגות בפני היצרן, משמשות להכוונה והדרכה בלבד . סטיות עלולות להופיע בדוגמא; במקרה כזה, תקף האמור במפרט, פרט למקרה בו היצרן יצביע על הסטיות והן יאושרו על ידינו במפורש בכתב . אין להתיחס לנספח א' כמקור יחיד לביצוע העבודה, אלא גם לדוגמאות המצורפות.

9. הבטחת איכות:-

- 9.1 על היצרן מוטלת האחריות לערוך ולתעד, בתהליך הייצור בדיקות ובקרת איכות כדי לוודא שהפריט מיוצר בהתאם לדרישות המפרט. תוצאות הבדיקות יועברו לנציג המזמין, ע"פ דרישה.
- 9.2 על היצרן מוטלת האחריות לוודא שימוש בחומרים הדרושים וייצור נכון עפ"י שרטוטים המצ"ב והדוגמאות המאושרות, תוך התאמה לכל דרישות האפיון.
- 9.3 נציגי משטרת-ישראל / נציגים מטעמה יהיו רשאים לערוך ביקורות ייצור וליטול דוגמאות כראות עיניהם, תוך כדי תהליך הייצור אצל היצרן העיקרי ואצל יצרני המשנה .
- 9.4 במידה ותיעשה עבודה כלשהי אצל יצרני / קבלני המשנה תימסר הודעה מראש (טרם התחלת הייצור השוטף). נציגי משטרת-ישראל או נציג מטעמה יהיו רשאים לפסול קבלני משנה, עפ"י בדיקה .
10. בחינות קבלה:
- 10.1 בחינות קבלה בהתאם לתקן הישראלי 2859, בחינה כללית, רמה II .
- 10.2 רמת האיכות הרצויה (רא"ר) היא זו:
- 10.3 לפגמים קריטיים - סף הקבלה 0%.
- 10.4 לפגמים חמורים - 2.5%.
- 10.5 לפגמים קלים - 6.5%.
- להלן סיווג פגמים קלים וחמורים:

מס'	הדרישה	קריטי	חמור	קל
1.	פעולת נעיצה לא נוחה, לא קלה או פוגעת בבד		X	
2.	לחיצה (בניצב לפין) מזערית הדרושה כדי לנתק הפין מבסיס הסמל (חוזק הלחמה), הינו - 15 kg.		X	
3.	תפסני פין לא מתאימים – משיכה מזערית הדרושה לנתק תפס מהפין הינה 15 kg.		X	
4.	סמל לא סימטרי	X		
5.	גווני הסמל לא כנדרש	X		
6.	צורת ומידות הסמל לא כנדרש	X		
7.	מבנה לא כנדרש	X		
8.	ציפוי לא כנדרש		X	
9.	סימון לא כנדרש			X
10.	אריזה לא כנדרש			X

- 7.1 היצרן יהיה אחראי במשך 12 חודשים על הנושאים הבאים :
- 7.1.1 הלחמת הפינים בתגים .
  - 7.1.2 עמידות התג בפני קילוף הציפוי ועמידות כללית של הציפוי .
  - 7.1.3 עמידות הצבע בפני רטיבות ודהייה .
  - 7.1.4 סידוק / נקבוביות של ציפוי הכרום ניקל .
  - 7.1.5 עמידות ברק הציפוי .
  - 7.1.6 שיתוק (עמידות בפני קורוזיה) .

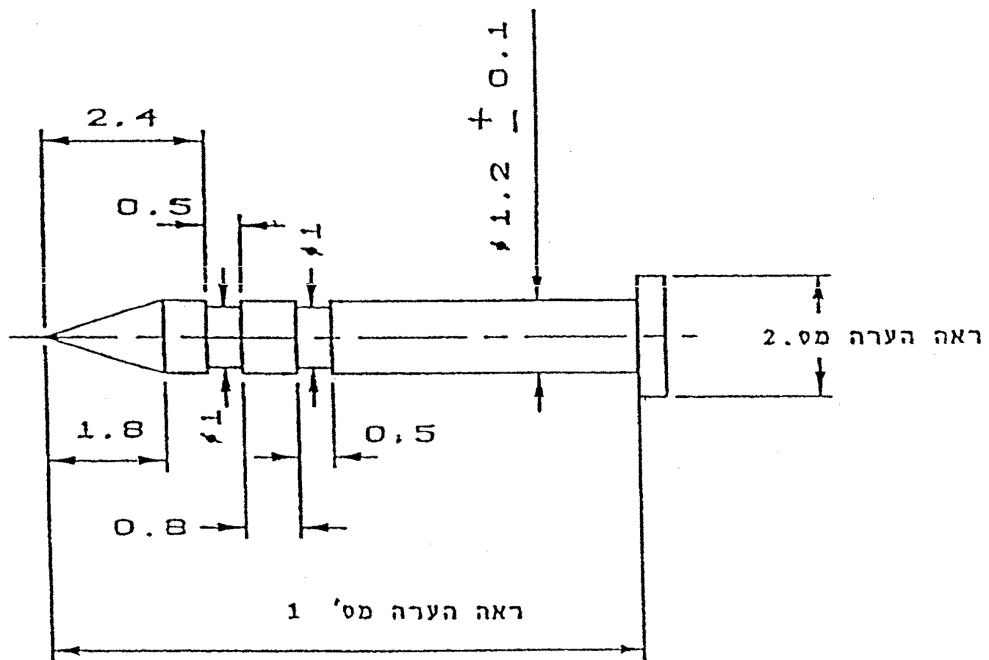

הערות:

1. מידת אורך הפין תהיה  $8 \pm 0.5$  מ"מ. למעט סעיף 6.1.7.
2. קוטר בסיס הפין יהיה 2 מ"מ לפחות, עובי בסיס הפין יהיה 0.4 מ"מ לפחות. בכל מקרה, מידות הבסיס תאפשרנה הצמדה מלאה לסמל בהתאם לדרישות העיבוד במפרט זה.
3. סיבולת כללית לכל המידות תהיה  $\pm 0.05$  מ"מ פרט אם נדרש אחרת בשרטוט.
4. כל המידות התרשים הפין הינן במ"מ.
5. תפס הפין יהיה תואם לפין ולא יאפשר לאחר הרכבתו בפין את התנתקות הסמל מבד החולצה (במידה ומדובר בפתיחה יזומה ההתנתקות תתאפשר).

נספח ב' – איור התפס (להתרשמות בלבד).

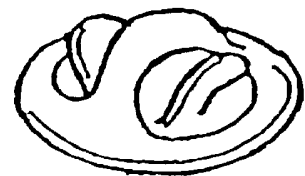



**נספח ג'**

קטלוג דרגות + סמלים

**סמל משטרה לכובע:**

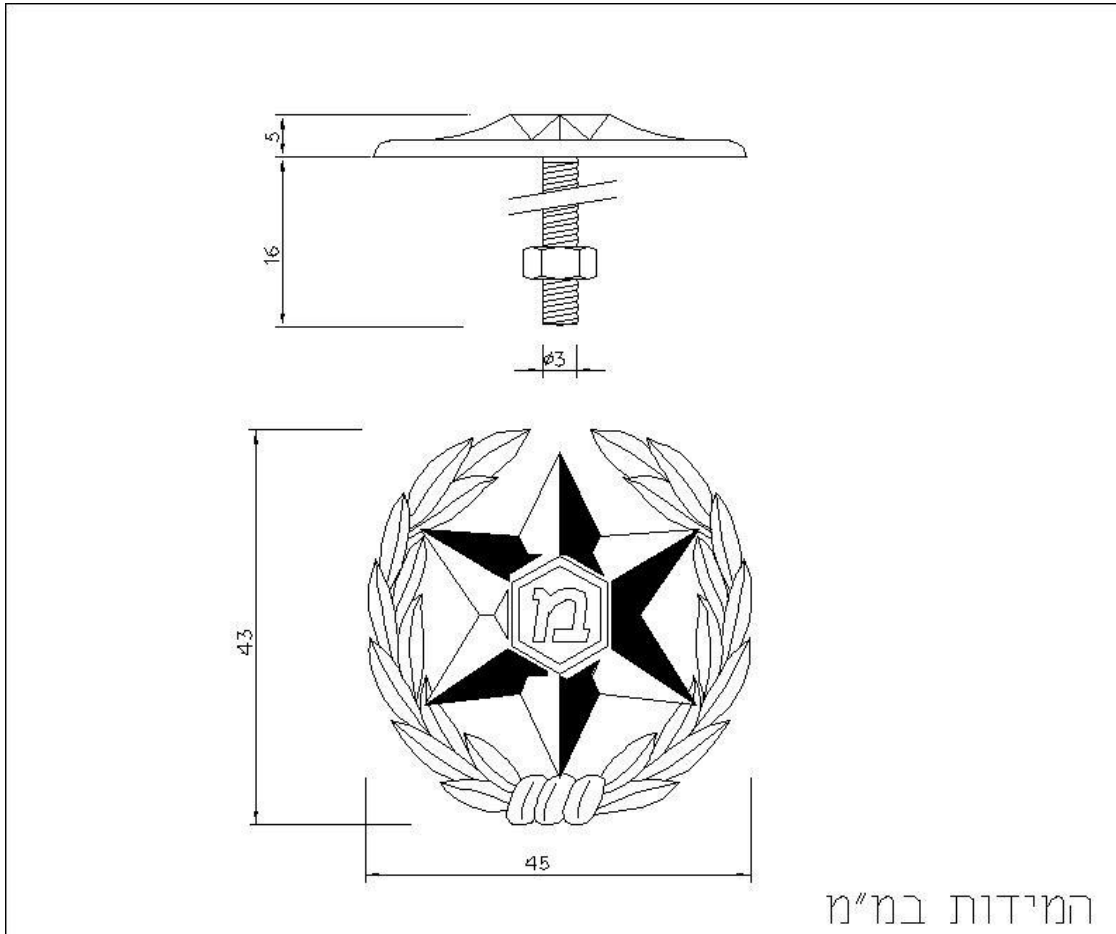

המידות במ"מ

				01		2	
מספר קטלוגי		כמות		שם/הגדרה		מספר שרטוט/תקן	
 <p>משטרת ישראל א ת ל מדור ציוד</p>		<p>חומר: ראה מפרט</p>		שם		בכל מקרה שהסיבולת לא צויינה במפורש ישאר הדיוק בדקלמן.	
				תכנון		± 0.2	
				שרטוט		±	
				ביקור		±	
		סיפול גמר		סיפול סרמי		±	
		ראה הערה מס'		ראה הערה מס'		±	
		ק.מ. מקור		מספר שרטוט אב			
<p>מאושר ליצור שוטף מתארך</p> <p>על-ידי</p> <p>אסמכתה/חתימה</p> <p>מאושר להרכבות האב המסומנות</p>		שם החלק					
		סמל משטרה לכובע					
		גודל גיליון		מספר קטלוגי מיי		עדכון	
4		13506027		02			
<p>שרטוט זה וכן המידע הכלול בו רדעו רכוש משטרת ישראל. כל שימוש בשרטוט זה אסור ללא אישור בכתב מגורמי המשטרה.</p>		סיווג		מספר שרטוט			
		מוגבל		741350602701			

**סמל משטרה לכומתה:**

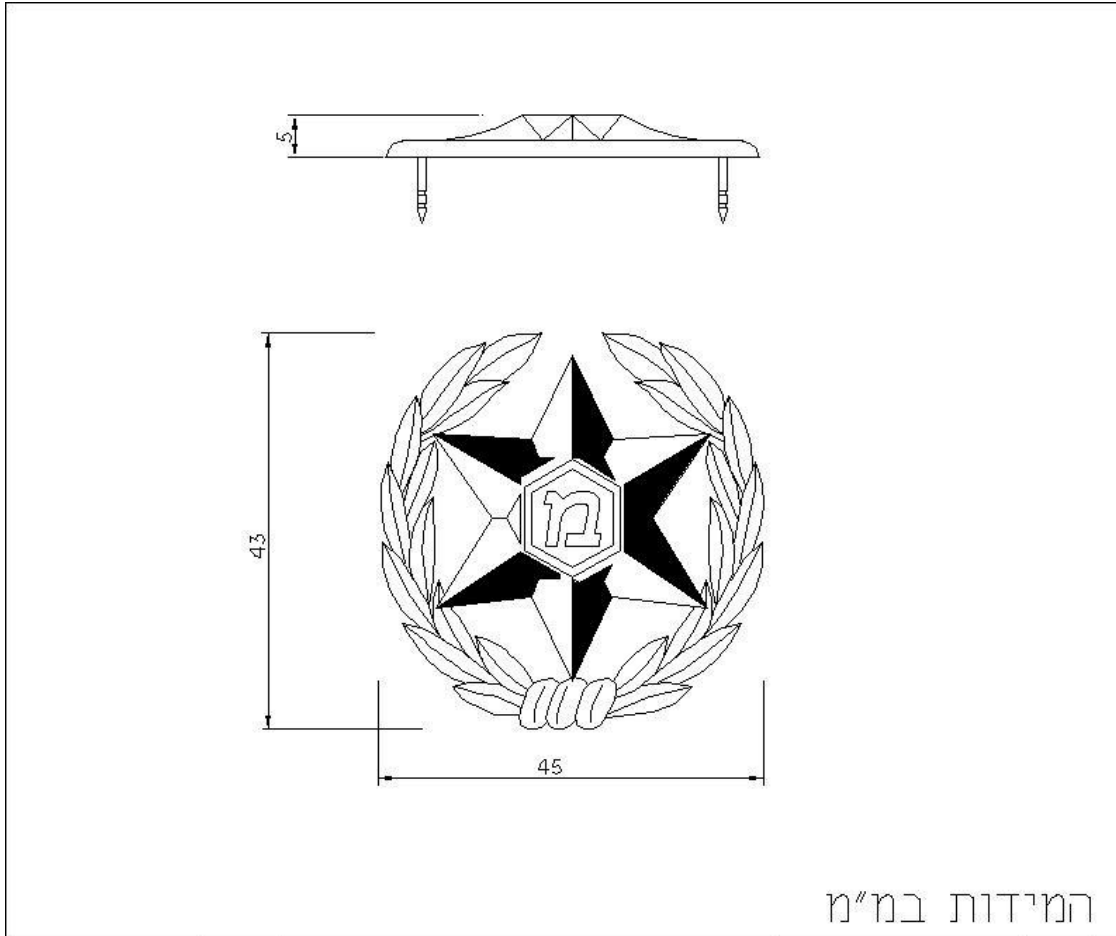

המידות במ"מ

				2		01		
מספר קטלוגי		כמות		שם/הגדרה		מספר שרטוט/תקן		
 <p>משטרת ישראל א ת ל מדור ציוד</p>		חומר:		שם		<p>בכל מקרה שהסיבולת לא צויינה במפורש ישאר הדיוק בדקלמן.</p> <p>± 0.2</p> <p>±</p> <p>±</p> <p>±</p> <p>±</p>		
		ראה מפרט		תאריך	חתימה			תכנון
				ארמוריה בע"מ 054-603306				שרטוט
				איר-אל				ביקר
				אינה לקר				אישר
		טיפול גמר ראה הערה מס'		טיפול טרמי ראה הערה מס'				
		ק.מ. מקור		מספר שרטוט אב				
<p>מאושר ליצור שוטף מתאריך</p> <p>על-ידי</p> <p>אסמכתה/חתימה</p> <p>מאושר להרכבות האב המסומנות</p>		שם החלק						
		סמל משטרה לכומתה						
		גודל גיליון 4		מספר קטלוגי מ"י		עדכון	תו רציפות	
		13506035		02				
<p>שרטוט זה וכן המידע הכלול בו רדנו רכוש משטרת ישראל. כל שימוש בשרטוט זה אסור ללא אישור בכתב מגורמי המשטרה.</p>		סיווג		מספר שרטוט			↑	
		מוגבל		741350603501				

**סימן דרגה : תת-ניצב (תנ"צ) :**

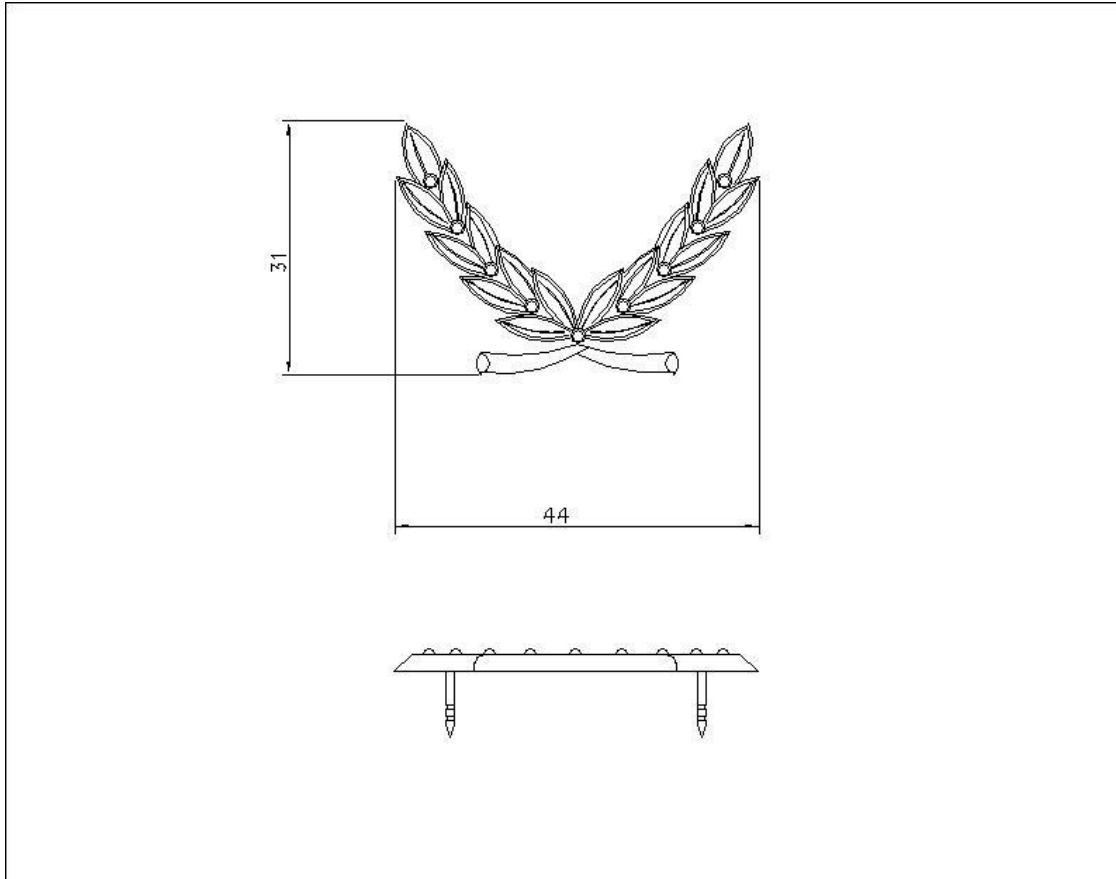

המידות במ"מ

				2		01			
מספר קטלוגי		כמות		שם/הגדרה		מספר שרטוט/תקן			
 <p>משרתת ישראל א ת ל מדור ציוד</p>	ראה מפרט	חומר:	תאריך	חתימה	שם	בכל מקרה שהסיבולת לא צויינה במפורש ישאר הזיוק כדקלמן.			
						תכנון	± 0.2		
							שרטוט	ארמוריה בע"מ 054-603306	
							ביקר	דבורה	
							אישר	אינה לקר	
						±			
						±			
						±			
						±			
		ק.מ. מקור		מספר שרטוט אב					
מאושר ליצור שוטף מתאריך		שם החלק							
על-ידי		סמל דרגה מתכת - תנ"צ							
אסמכתה/חתימה		גודל גיליון		מספר קטלוגי מ"י		עדכון			
מאושר להרכבות האב המסומנות		4		13505409		02			
<p>שרטוט זה וכן המידע הכלול בו רשום במשרתת ישראל. כל שימוש בשרטוט זה אסור ללא אישור בכתב מגורמי המשרת.</p>		סיווג		מספר שרטוט					
		מוגבל		741350540901					

**סימן דרגה : רב פקד (רפ"ק) :**

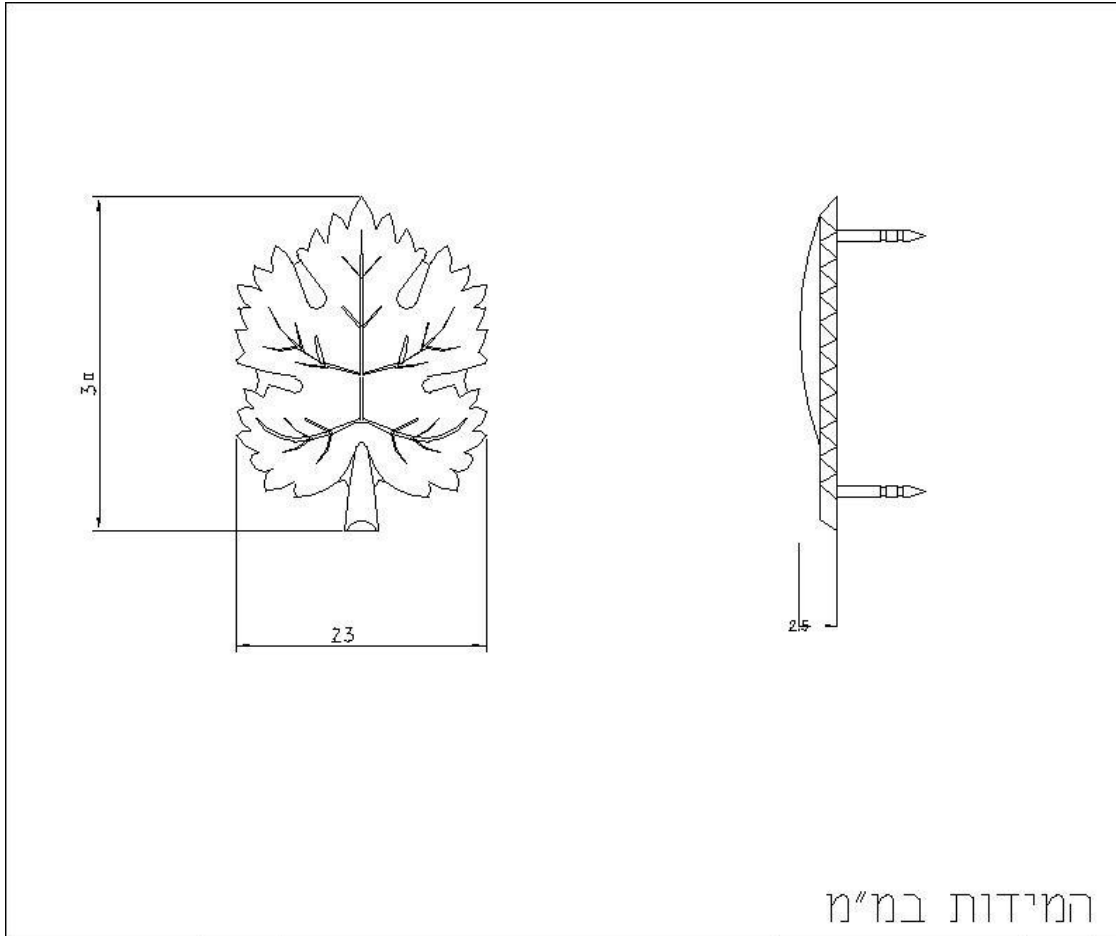

המידות במ"מ

						2	01
מספר קטלוגי		כמות		שם/הגדרה		מספר שרטוט/תקן	ס חלק
 <p>משרתת ישראל א ת ל מדור ציוד</p>	ראה מפרט	חומרה:	תאריך	חתימה	שם	בכל מקרה שהסיבולת לא צויינה במפורש ישאר הדיוק בדקלמן: ± 0.2 ± ± ± ±	
		תכנון					
		שרטוט	ארמוריה בע"מ 054-603306				
		ביקור	דבורה				
		אישר	אינה לקר				
		טיפול גמר ראה הערה מס'		טיפול טרמי ראה הערה מס'			
		ק.מ. מקור	מספר שרטוט אב				
מאושר ליצור שוטף מתאריך		שם החלק					
על-ידי		סמל דרגה מתכת - רפ"ק					
אסמכתה/חתימה		גודל גיליון	מספר קטלוגי מיי	עדכון	תו רציפות		
מאושר להרכבות האב המסומנות		4	13505383	02			
שרטוט זה וכן המידע הכלול בו רדנו רכוש משרתת ישראל. כל שימוש בשרטוט זה אסור ללא אישור בכתב מגורמי המשרתת.		סיווג	מספר שרטוט				↑
		מוגבל	741350538301				

**סימן דרגה : מפקח משנה (ממ"ש) :**

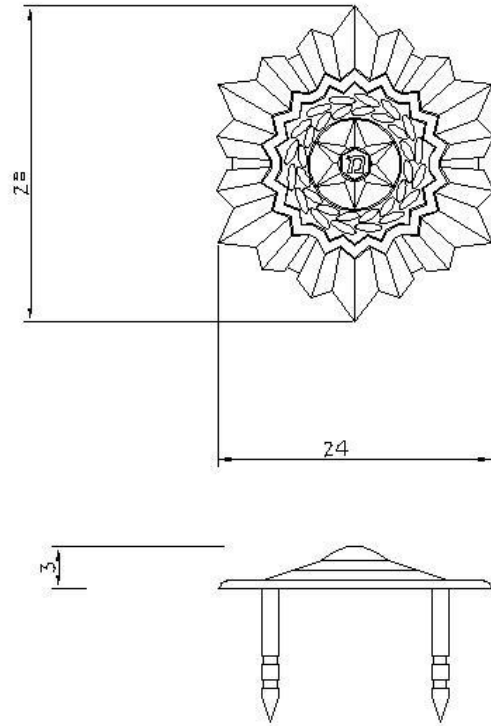



המידות במ"מ

						2	01			
מספר קטלוגי		כמות		שם/הגדרה		מספר שרטוט/תקן	ס חלק			
 משטרת ישראל א ת ל מדור ציוד		חומרה:  ראה מפרט	תאריך	חתימה	שם	בכל מקרה שהסיבולת לא צויינה במפורש ישאר הדיוק בדקלמן: ± 0.2 ± ± ±	תכנון שרטוט ביקור אישר	בבל מקרה שהסיבולת לא צויינה במפורש ישאר הדיוק בדקלמן: ± 0.2 ± ± ±		
					ארמוריה בע"מ 054-603306				דבורה	אינה לקר
					טיפול גמר ראה הערה מס'					טיפול טרמי ראה הערה מס'
					ק.מ. מקור				מספר שרטוט אב	
מאושר ליצור שוטף מתאריך על-ידי אסמכתה/חתימה מאושר להרכבות האב המסומנות		שם החלק								
		סימן דרגה מתכת - ממ"ש								
		גודל גיליון 4	מספר קטלוגי מ"י	עדכון	תו רציפות					
שרטוט זה וכן המידע הכלול בו רדנו רכוש משטרת ישראל. כל שימוש בשרטוט זה אסור ללא אישור בכתב מגורמי המשטרה.		סיווג		מספר שרטוט						
		מוגבל		7 4 1 3 5 0 5 3 7 5 0 1						

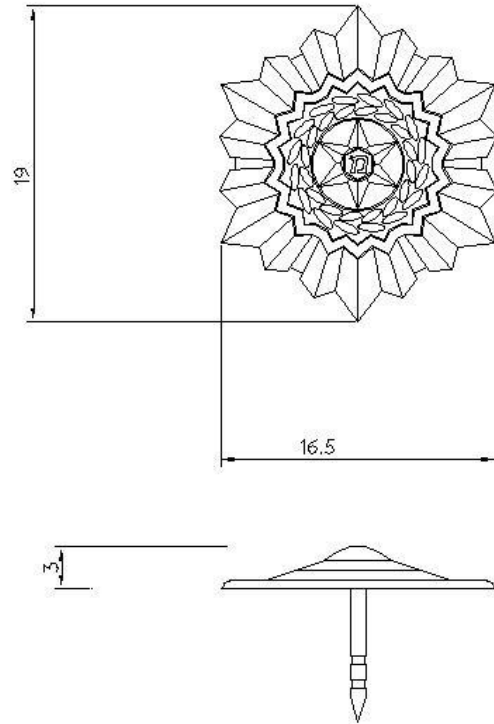
**סימן דרגה : כוכב קטן לסגן ניצב (סנ"ץ) :**



המידות במ"מ

						2	01		
מספר קטלוגי		כמות		שם/הגדרה		מספר שרטוט/תקן			
 <p>מטרת ישראל א ת ל מדור ציוד</p>	<p>ראיה מפרט</p>	חומרה:	תאריך	שם	תכנון	בכל מקרה שהסיבולת לא צויינה במפורש ישאר הדיוק בדקלמן.			
					שרטוט	± 0.2			
					ביקור	±			
					אישר	±			
					סיפול גמר ראיה הערה מס'	סיפול טרמי ראיה הערה מס'	±		
		ק.מ. מקור		מספר שרטוט אב					
מאושר ליצור שוטף מתאריך		שם החלק							
על-ידי		סימן דרגה מתכת - כוכב קטן לסנ"ץ							
אסמכתה/חתימה		גודל גיליון	מספר קטלוגי מיי	עדכון	תו רציפות				
מאושר להרכבות האב המסומנות		4	13505391	01					
<p>שרטוט זה וכן המידע הכלול בו רדנו רכוש משטרת ישראל. כל שימוש בשרטוט זה אסור ללא אישור בכתב מגורמי המשטרה.</p>		סיווג	מספר שרטוט						
		מוגבל	741350539101						

**סימן דרגה : רב סמל ראשון (רס"ר) :**

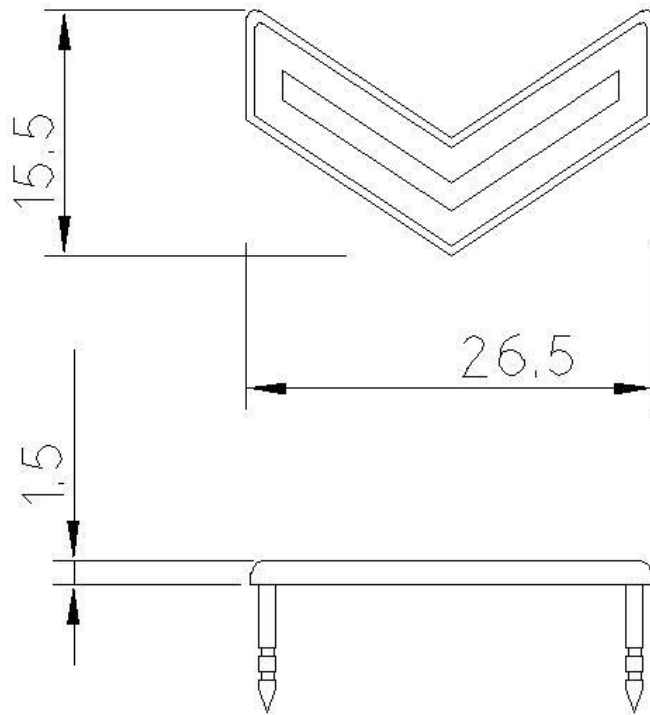

המידות במ"מ

		ס		ז		ס1		
		חלק		מספר שרטוט/תקן		שם/הגדרה		
		במות		מספר קטלוגי		מספר קטלוגי		
 <p>משטרת ישראל א ת " ל מזדר ציד</p>	<p>חומר: ראה מפרט</p>	תכנן	שם	חתימה	תאריך	בכל מקרה שהסיבולת לא צויינה במפרש ישאר הדיוק כדלקמן:		
		שרטוט	ארמוריה בע"מ #5#4-6#33#6			± 0.2		
		ביקר	אינה לקר			±		
		אישר	אינה לקר			±		
			טיפול טרמי	טיפול גמר	ראה הערה מס'	ראה הערה מס'	±	
		ק.מ. מקור	מספר שרטוט אב					
מאשר ליצור שוטף מתאריך		שם החלק						
על-ידי		סימן דרגה רס"ר						
אסמכתה/חתימה		גודל גיליון	מספר קטלוגי מ"	עדכון	תו רציפות			
מאשר להרכבות האב המסומנות		4			2			
שרטוט זה וכן המידע הנלוו בו הינו רכוש משטרת ישראל. כל שימוש בשרטוט זה אסור ללא אישור בכתב מגורמי המשטרה.		סיווג	מספר שרטוט					
		מוגבל						



**סימן דרגה : רב סמל מתקדם (רס"מ) :**

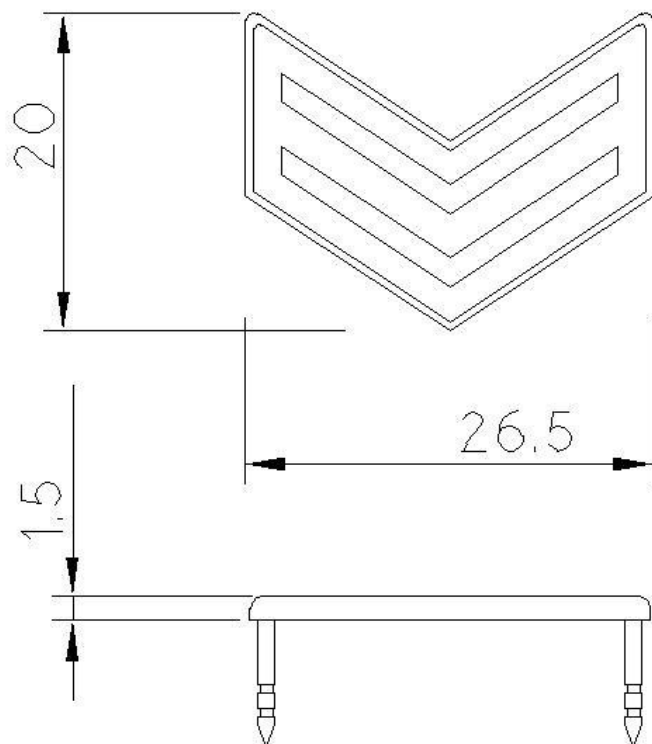

המידות במ"מ



		ס		ז		ס1		
		חלק		מספר שרטוט/תקן		שם/הגדרה		
		במות		מספר קטלוגי		מספר קטלוגי		
 <p>משטרת ישראל א ת " ל מזור ציד</p>	<p>חומר:</p> <p>ראה מפרט</p>	תכנן	שם	חתימה	תאריך	בכל מקרה שהסיבולת לא צויינה במפרש ישאר הדיוק כדלקמן:		
		שרטוט	ארמוריה בע"מ			± 0.2		
		ביקר	אינה לקר			±		
		אישר	אינה לקר			±		
			טיפול טרמי	טיפול גמר	ראה הערה מס'	ראה הערה מס'	±	
		מספר שרטוט אב		ק.מ. מקור				
		שם החלק		מאשר ליצור שוטף מתאריך				
		סימן דרגה רס"מ		עז-ידי				
		תו רציפות		אסמכתה/חתימה				
		עדכון		מאשר להרכבות האב המסומנות				
		מספר קטלוגי מ"		גודל גיליון		4		
		2		סיווג				
		מספר שרטוט		מזגבל				
		↑		שרטוט זה וכן המידע הנלוו בו הינו רכוש משטרת ישראל. כל שימוש בשרטוט זה אסור ללא אישור בכתב מגורמי המשטרה.				

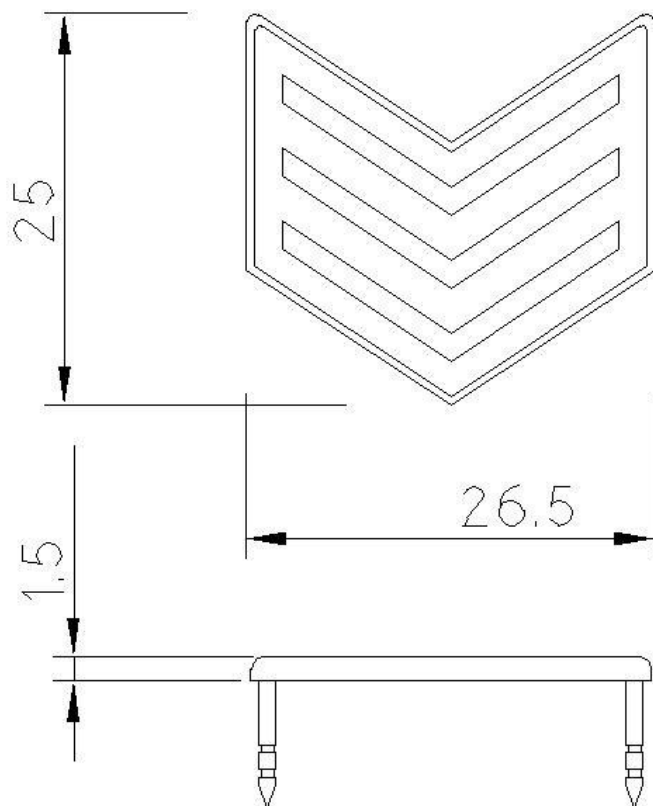

**סימן דרגה : רב סמל בכיר (רס"ב) :**



המידות במ"מ

				מספר שרטוט/תקן		ס1	2		
מספר קטלוגי		במות		שם/הגדרה		ס חלק			
 <p>משטרת ישראל את"ל מזור ציוד</p>	<p>חומר: ראה מפרט</p>	תאריך	חתימה	שם	תכנון	בכל מקרה שהסיבולת לא צויינה במפרש ישאר הזיוק כדקלמן:			
					שרטוט ארמוריה בע"מ #5#4-6#33#6	± 0.2			
					איתנה לקר	ביקר	±		
					איתנה לקר	אישר	±		
		טיפול גמר	טיפול סרמי	טיפול סרמי	טיפול סרמי	±			
		ראה הערה מס'	ראה הערה מס'	ראה הערה מס'	ראה הערה מס'				
ק.מ. מקור		מספר שרטוט אב							
מאושר ליצור שוטף מתאריך		שם החזלק							
על-ידי		סימן דרגה רס"ב							
אסמכתה/חתימה		גודל גיליון	מספר קטלוגי מ"	עדכון	תו רציפות	2			
מאושר להרכבות האב המסומנות		4							
שרטוט זה וכו המידע הנלוו בו הינו רכוש משטרת ישראל. כל שימוש בשרטוט זה אסור ללא אישור בכתב מגורמי המשטרה		סיווג	מספר שרטוט						
		מוגבל							

**סימן דרגה : כוכב קטן לרב נגד (רנ"ג) :**

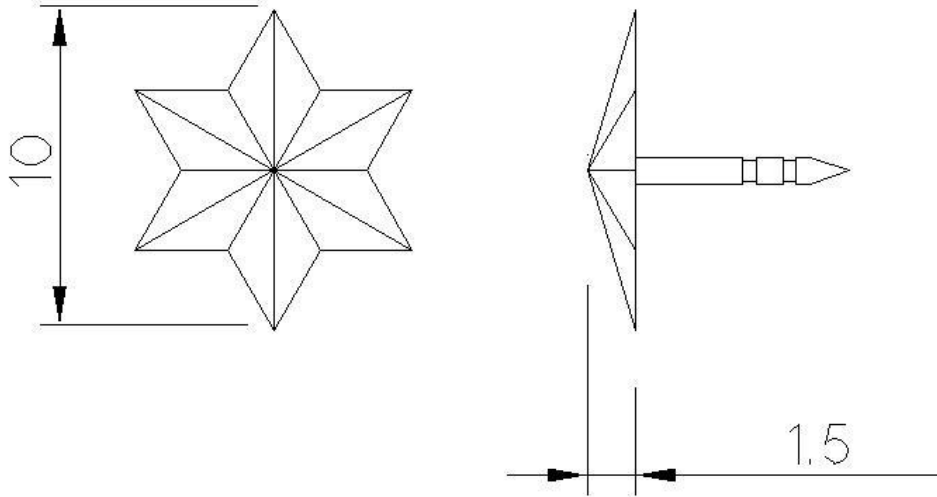

המידות במ"מ

		ס1 z	
		ס חלק	
מספר שרטוט/תקן		שם/הגדרה	
מספר קטלוגי		במות	
<p>משטרת ישראל א ת " ל מזר ציד</p>	חומר:	תאריך	חתימה
	ראה מפרט		
		שם	שם
		תכנן	שרטוט
		ביקר	אישר
	טיפול גמר	טיפול סרמי	טיפול גמר
	ראה הערה מס'	ראה הערה מס'	ראה הערה מס'
ק.מ. מקור	מספר שרטוט אב		
מאשר ליצור שוסף מתאריך		שם החלק	
עז-ידי		כוכב קטן לדרגת רנ"ג	
אסמכתה/חתימה		תו רציפות	עדכון
מאשר להרכבות האב המסומנות		מספר קטלוגי מ"	מספר קטלוגי מ"
גודל גיליון 4		2	2
שרטוט זה וכן המידע הנלוו בו הינו רכוש משטרת ישראל. כל שימוש בשרטוט זה אסור ללא אישור בכתב מגורמי המשטרה.		מספר שרטוט	
סיווג מדגבל		↑	

**סימן דרגה עלה קטן לבד"א זוטר:**

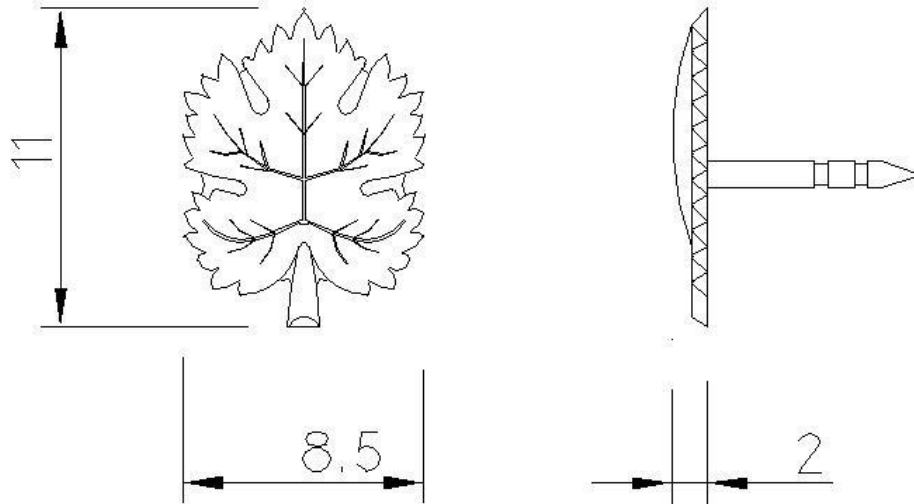

המידות במ"מ

		ס1		Z		
מספר קטלוגי	כמות	שם/הגדרה		מספר שרטוט/תקן		
<p>משטרת ישראל א ת " ל מזור ציוד</p>	ראה מפרט	חומר:	תאריך	שם	תכנון	
					שרטוט	± 0.2
				ארמוריה בע"מ #5#4-6#3#6	אינה לקר	±
				אינה לקר	אישר	±
		טיפול גמר	טיפול טרמי	ראה הערה מס'	ראה הערה מס'	
	ק.מ. מקור	מספר שרטוט אב				
מאושר ליצור שוסף מתאריך		שם החלק				
על-ידי		סימן דרגה עלה קטן לבד"א זוטר				
אסמכתה/חתימה		גודל גיליון	מספר קטלוגי מ"	עדכון	תו רציפות	
מאושר להרכבות האב המסומנות		4		2		
שרטוט זה וכן המידע הנלוו בו הינו רכוש משטרת ישראל. כל שימוש בשרטוט זה אסור ללא אישור בכתב מגורמי המשטרה.		סיווג	מספר שרטוט			
		מוגבל				

**סיכת מ"מ צה"ל :**

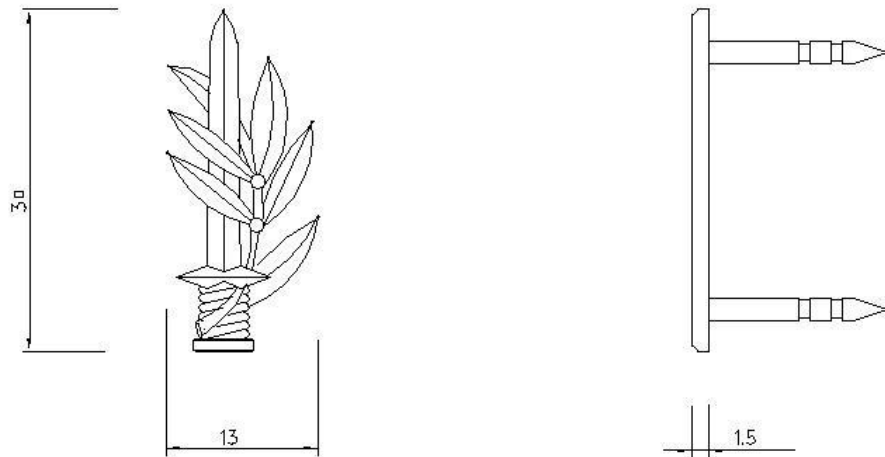

**המידות במ"מ**

						01	2
מספר קטלוגי		כמות		שם/הגדרה		מספר שרטוט/תקן	
<p>משטרת ישראל א ת " ל מדור ציוד</p>		<p>חומר: ראה מפרט</p>		שם	תכנון	<p>בכל מקרה שהסיבולת לא צויינה במפורש ישאר הדיוק כדלקמן:</p> <p>± 0.2</p> <p>±</p> <p>±</p> <p>±</p>	
				ארמוריה בע"מ	שרטוט		
				דבורה	ביקר		
				אינה לקר	אישר		
		סיפול גמר		סיפול טרמי		±	
		ראה הערה מס'		ראה הערה מס'			
		ק.מ. מקור		<b>מספר שרטוט אב</b>			
<p>מאושר ליצור שוטף מתאריך</p> <p>על-ידי</p> <p>אסימכתה/חתימה</p> <p>מאושר להרכבות האב המסומנות</p>		<b>שם החלק</b>					
		<b>סיכת מ"מ צה"ל</b>					
		גודל גיליון	מספר קטלוגי מי	עדכון	תו רציפות		
4	13506126	02					
<p>שרטוט זה וכן המידע הבלול בו רדנו רכוש משטרת ישראל. כל שימוש בשרטוט זה אסור ללא אישור בכתב מגורמי המשטרה.</p>		סיווג		מספר שרטוט		↑	
		מוגבל		741350612601			

**סיכת קורס קצינים מינהלי:**

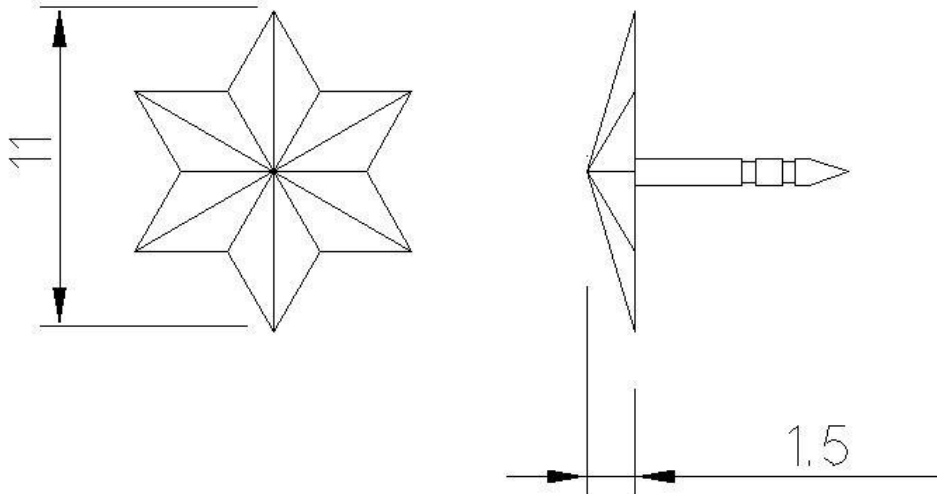

המידות במ"מ

						01	Z	
מספר קטלוגי		במות		שם/הגדרה		מספר שרטוט/תקן		
 <p>משטרת ישראל א ת " ל מדור ציוד</p>		<p>חומר: ראה מפרט</p>		תאריך	חתימה	שם	<p>בכל מקרה שהסיבולת לא צויינה במפרש ישאר הדיוק כדלקמן:</p> <p>± 0.2</p> <p>±</p> <p>±</p> <p>±</p>	
						שרטוט		ארמוריה בע"מ #504-603306
						ביקר		נר-אל
						אישר		אינה לקר
		ק.מ. מקור		טיפול גמר		טיפול סרמי		
		ראה הערה מס'		ראה הערה מס'		ראה הערה מס'		
						מספר שרטוט אב		
						שם החלק		
						סיכת קורס קצינים מינהלי		
						תו רציפות	עדכון	
						מספר קטלוגי מ"	מספר קטלוגי מ"	
						4	2	
						מספר שרטוט		
						↑		
				סיווג		מספר שרטוט		
				מוגבל				

שרטוט זה וכן המידע הנלוו בו הינו רכוש משטרת ישראל. כל שימוש בשרטוט זה אסור ללא אישור בכתב מגורמי המשטרה